

Модель KZ19/16

Комбинированный пневматический обвязочный инструмент

РУКОВОДСТВО

Складупак Складупак Складупак Складупак

KZ19/16 Список компонентов комбинированного пневматического обвязочного инструмента

Модель KZ19/16 Комбинированный пневматический обвязочный инструмент относится к обвязочным инструментам с пряжками. Применимо к лентам с общей прочностью обвязки и высокой прочностью обвязки. Машина выполняет натяжение, коробление и резку за один раз, сокращая время упаковки. Делаем упаковку более эффективной и стандартной, прочной и функциональной. Более удобный в эксплуатации.

Широко используется для обвязки и упаковки пластинчатых материалов, ближайших материалов, трубных материалов, стальных стержней и нестандартных листовых материалов в металлургической и цветной металлургии и т. Д.

Замена семи деталей в деталях может быть использована в стальной полосе 19, 16 мм или в указанном порядке покупки станка для стальной полосы 19 мм или 16 мм.

Основное техническое свойство

Давление воздуха	0.49-0.63 МПа
Используемая стальная полоса	19x(0.6-0.8)mm 16*(0.6-0.8)mm
Сила ремня	>4.5 KN
Выносливость клипа	>6.3 KN
Средний расход воздуха	0.6 m ³
Масса	4.2Kg

Вспомогательное оборудование и трубопроводное оборудование

1. Сжатие воздуха

Для одного комбинированного пневматического обвязочного инструмента KZ19/16 требуется производительность смещения не менее 13,3 л/с (0,8 м³/мин), а сила обвязки увеличивается с увеличением давления, рабочее давление составляет 0,49–0,63 МПа (5–6,5 кг/см²).

2. Балансировочный кран и подвесной кронштейн.

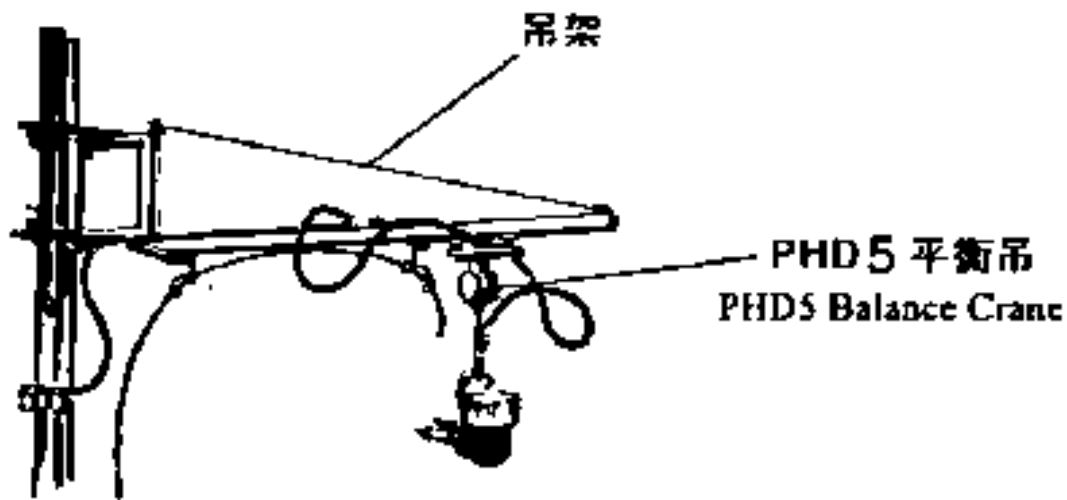

3. Сжатый воздух должен поступать в обвязочный инструмент через шаровой клапан, воздушный фильтр и маслоотделитель.

лепестковый клапан



Воздушный фильтр. Масляный сепаратор

4. Трубопровод

Внутренний диаметр резиновой трубки, соединенной с обвязочным инструментом, должен составлять 10 мм, идеальная длина — не более 5 м. Внутренний диаметр размерной трубки отделен от основной трубы воздушного ресурса.

Метод работы

1. Проникновение ремешка

Проденьте ремень через уплотнитель. Затем оберните связку и проденьте ремень через уплотнитель и вручную переверните начальный конец вверх дном. Длина сгиба около 50 мм. натяните ремень вручную и поместите уплотнитель рядом с местом упаковки.

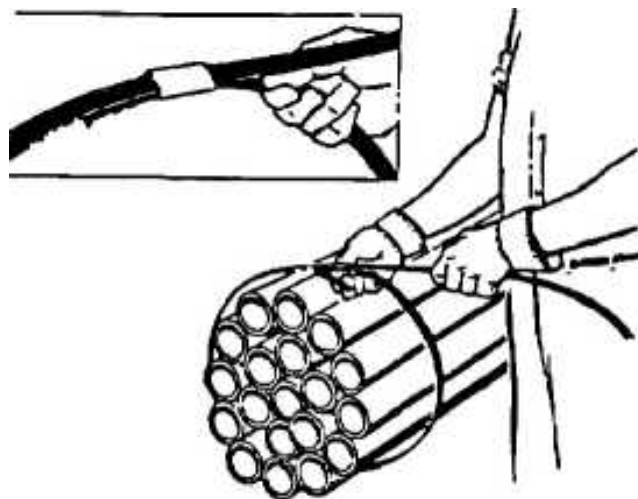

2. Установка ремешка

Держите мотор-коробку. Нажмите на рукоятку (46#) большим пальцем, поместите наконечник наконечника в промежуток между подающим колесом (32#) и антифрикционным салазком (27#). Нажмите на инструмент вперед, пока передняя часть упора уплотнения не коснется конца уплотнения. Затем освободите ручку эдарса.

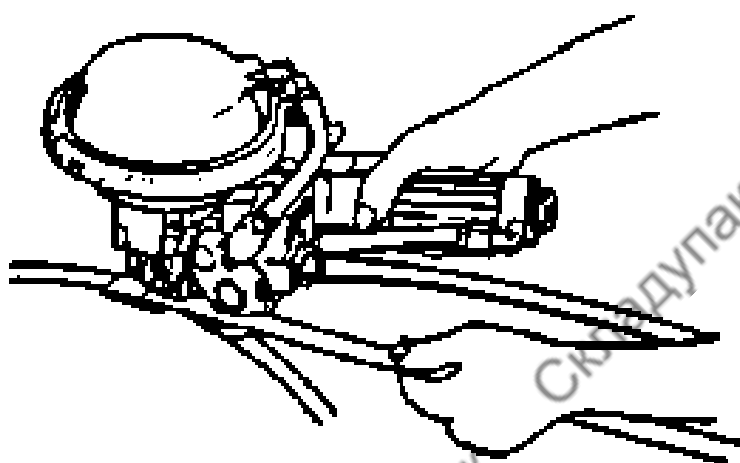

3. Натяжение ремня.

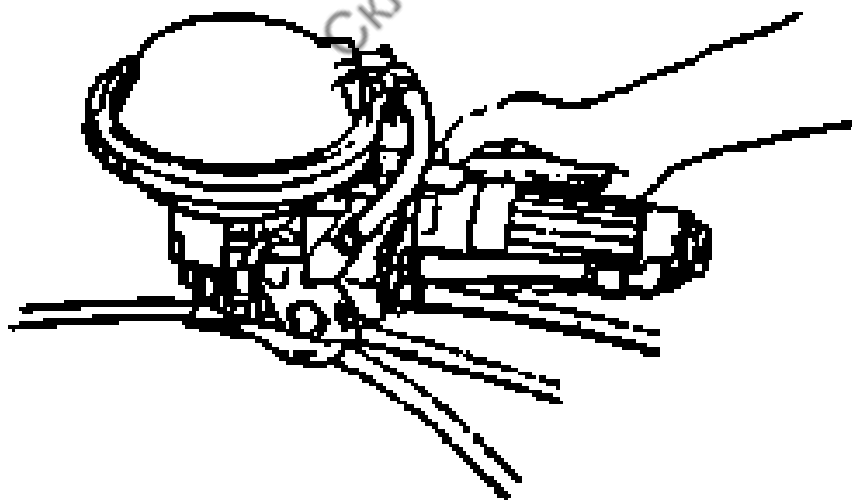

Нажмите сильнее на рычаг переключателя (42#). Сердечник клапана нажат, пневматический двигатель вращается, подающий валец начинает работать. Руки убираются после того, как рычаг переключателя сильнее нажимается на место, и подающее колесо автоматически натягивает ленту до тех пор, пока лента не испачкается, а затем пневматический двигатель останавливается.

4. Заблокируйте пломбу и отрежьте ремешок.

Нажмите на запирающий рычаг (43#), толкните сердечник клапана, полностью заблокировав уплотнение и отрезав ремешок. После этого операция завершается. Поднимите двигатель, ремень можно вытащить из инструмента.

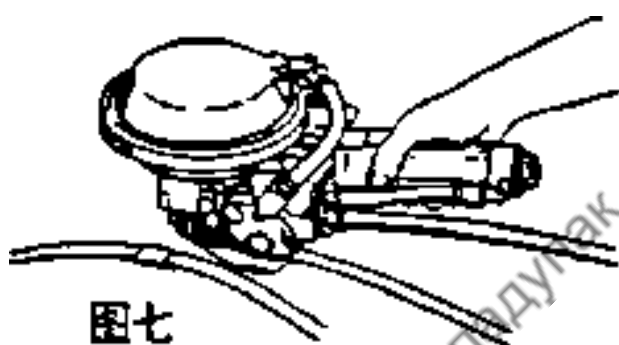
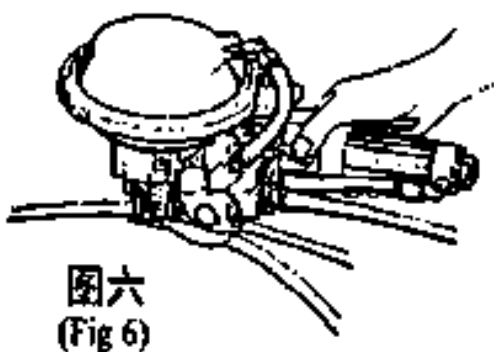

5. Если во время натяжения ремня требуется остановка, поверните зажим переключателя (44#), после чего машина вернется в исходное состояние.

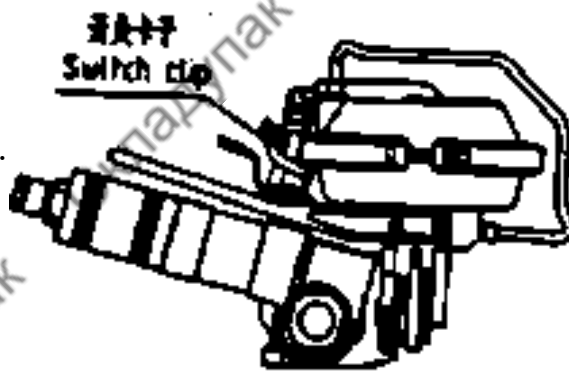

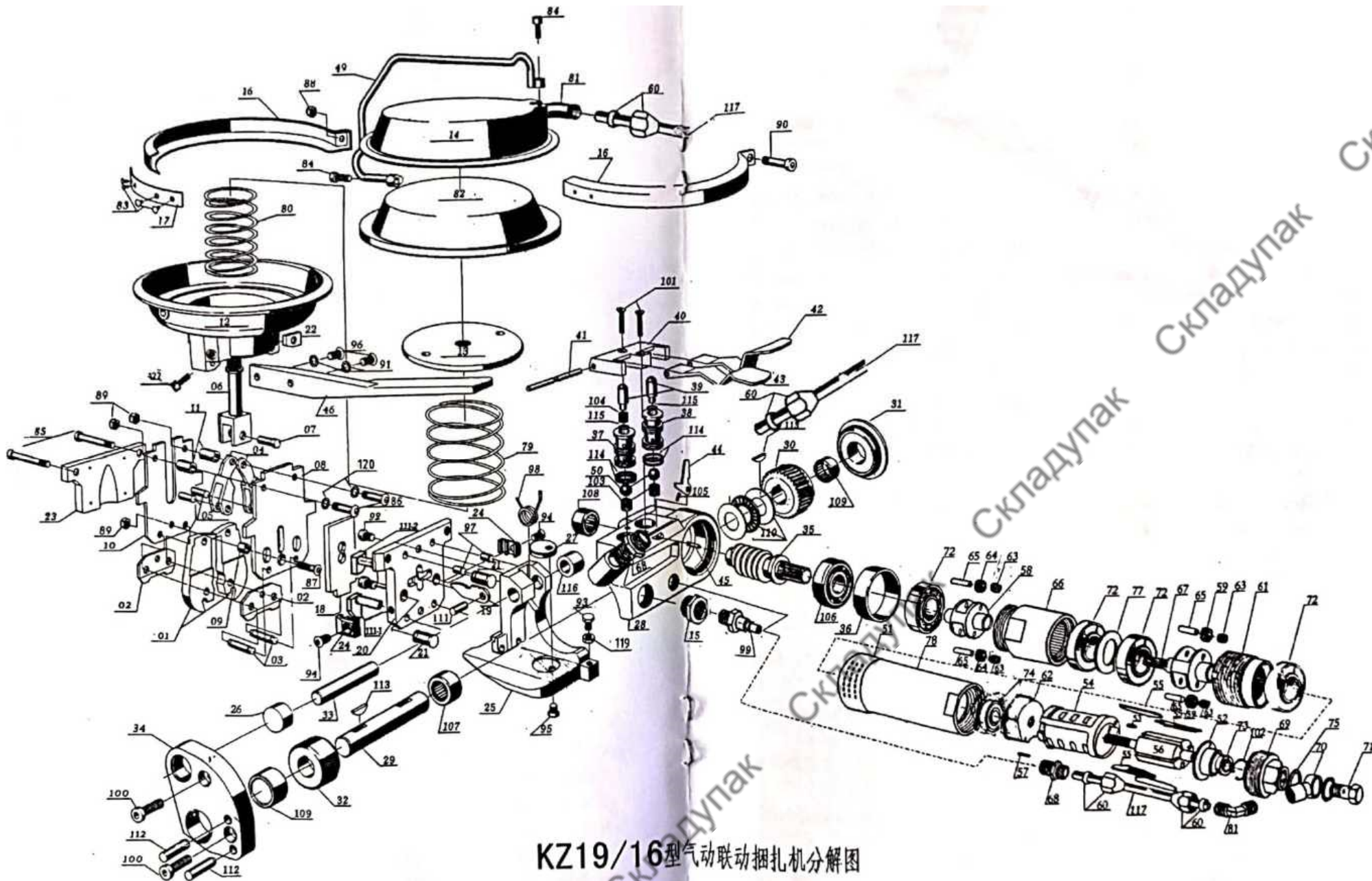

KZ19/16型气动联动捆扎机分解图

Внимание

Правильное и разумное использование инструмента может обеспечить его правильную работу и продлить срок его службы. обращая внимание на следующие моменты во время работы:

1. Сжать воздух

Сжатый воздух с водой и примесями, попадающий в машину, может вызвать коррозию и повреждение. Поэтому воздушный трубопровод должен быть оснащен воздушным фильтром, рабочее давление находится в пределах 0,49-0,63 МПа. Сила натяжения меняется в зависимости от давления, используя клапан регулирования давления для фиксации давления, когда необходимая сила натяжения была подтверждена.

2. Смазка

Натяжная часть машины состоит из пневматического двигателя и холостого хода. Поэтому машину необходимо регулярно смазывать, поэтому заполните лубрикатор паром 22 #, скорость падения составляет 40-60 капель в минуту. Если перед работой в машину можно залить несколько смазочных материалов, машина будет работать бесперебойно. Смазочную машину и воздушный фильтр следует очищать каждые 6 месяцев керосином.

3. Техническое обслуживание машины

Следите за тем, чтобы интервал между подающим колесом и антифрикционной направляющей составлял 0,1–0,3 мм, чтобы обеспечить силу натяжения. Отрегулируйте расстояние с помощью винтового шипа.

Во время работы сохраняйте необходимое количество смазочного масла в вращающихся или катящихся деталях, своевременно удаляйте железные опилки на подающем колесе.

Order Number	Descrп Ting	Specification	Qty
1	Ян		2
1	Ян(Б) 16 мм		2
2	Нотч		2
2	НольчерБ л 6мм		2
3	Задний Пио		2
4	Янлинк		2
5	Пин-ссылка		2
6	Шток поршня		1
7	Поршневой шток		1
8	Реа-Пале		1

Order Number	Descrip Ting	Specification	Qty
9	Нотчер Проставка		1
10	Хрупкий Платон		1
11	Объемный рукав		2
12	Нижний блок		1
13	Диск поршневого штока		1
14	Верхний борт цилиндра		1
15	Тнайраикция		1
16	Весенняя группа		2
17	Весенняя группа		1
18	Лезвие		1
18	Лезвие Б 16 мм		1
19	Бар давления лезвия		1
20	Корректировка режущей головки		1
21	Начальный значок		2
22	вкладка		1
23	Защитная боковая панель		1
24	Направляющий блок		2
25	Зажимное уплотнение		1
25	Зажимное гнездо В 16 мм		1
26	Кронштейн втулки		1
27	Антифрикционный слайд		1
28	Червячный редуктор		1
29	Главный вал		1
30	Червячный редуктор		1
31	Крышка корпуса червяка		1
32	Подающее колесо		i
33	Кронштейн Штифт		i
34	Скобка		1
35	Червь		i
36	Подшипниковая втулка		i
37	Запирающая втулка		1
38	Затяните втулку клапана		1
39	Сердечник клапана		2
40	Переключить скат		1
41	База переключателя должна		1
42	Tghtertheseilcharm		1
43	Лкиндами		1
44	Переключить клип		1
45	Переключатель зажимного шпинделя		1
46	Ручные стержни		1
47	подъемный крюк		1
48	Саный мяч	10	2
49	Выхлопная катушка		1
50	Задняя крышка воздушного режима		1

Order Number	Descrip Ting	Specification	Qty
51	Эластичный штифт	Φ2X6	1
52	Воздушный цилиндр		1
53	Накладка		5
54	Ротор воздушного двигателя		1
55	Части Пин	Φ2X10	1
56	Второй холостой ход		1
57	Планетарная передача холостого хода		2
58	Трахеальная догма] II компоненты)		4
59	Внутренняя шестерня холостого хода		1
62	Передняя крышка пневмодвигателя		1
63	Подшипник линейного перемещения		4
64	Планетарная передача двуххолостого хода		2
65	Передаточный вал		4
66	Двойная внутренняя шестерня холостого хода		1
67	Первый холостой ход		1
68	Владелец карты		2
69	Зажимная гайка		1
70	Тройник		1
71	Лэнлейк Болт		4
72	Радиальный шарикоподшипник	15X32X9	4
73	Радиальный шарикоподшипник	6X19X6	1
74	Радиальный шарикоподшипник	8X22X7	1
75	Уплотнительная шайба		2
76	Замена подшипника (^Я^й) (Этот пункт не нужен)		1
77	Проставка подшипника		1
78	Корпус двигателя		1
79	Возвратная пружина		1
80	Lnlema1 верхняя пружина		1
81	Правый. Угловой держатель		2
82	Кожаная чаша		1
83	Заклепка с круглой головкой	3X6	4
84	Винты с шестигранной головкой	M6X12	2
85	Головка с шестигранным углублением для свиноматок	M6X35	2
86	Винты с шестигранной головкой	M5X25	2
87	Винты с шестигранной головкой	M5X25	1
88	Шестигранная нейлоновая контргайка	M6	1
89	Шестигранная нейлоновая контргайка	M5	3
90	Винт с шестигранной головкой	M6X30	1
91	Проволочная губка	5	2
92	Винты с шестигранной головкой	M5X10	2
93	Шестигранная головка	M5X15	1
94	1 винт с шестигранной головкой и потайной головкой	M5X12	2

Order Number	Descrip Ting	Specification	Qty
95	Счетчик головок с гексагрином Suri Head Soew	M1X8	1
96	Шестигранная головка выбора	M5X16	2
97	Направляющий шрифт		2
97	Направляющий контакт В 01Т16mmW		2
9К	Пружина кручения		1
99	Газовое сопло		1
100	Винты с шестигранной головкой	115X20	2
101	Винты с шестигранной головкой	MX 18	2
102	Circlipforhole	19	1
103	Нижняя пружина шара салазок		2
104	Золотник нижней пружины		2
105	Переключить клип		1
106	Радиальный выталкивающий подшипник	12X32X10	1
107	Nctdlebearing	15X20X10	1
108	Игольчатый подшипник	12X17X12	1
109	Игольчатый подшипник	15X20X12	2
110	Упорный подшипник	15X28X9	1
111	Направляющий штифт лезвия		2
111-1В	Верхний блок (1)		1
111-2В	Верхний блок (2)		1
111	Лезвие пим1		1
112	Приколоть	B5X20	2
113	Хэл (круглый ключ	4X6,5X16	2
114	Наружное уплотнительное кольцо		4
115	Парусные банки Liger		2
116	раб Gcavox		1
117	Трэчер		2
118	Винт регулировки давления		1
119	Орех	M5	1
120	стиральная машина Fla	5	2
121	Установочный винт с шестигранной головкой и плоским концом	M6x5	2
122	Винт с шестигранной головкой	M6X25	1